



UNABHÄNGIGE  
DUPLEXPARKER  
MIT GRÜBE  
**DUPLO**





## DAS PRODUKT DUPLO

wird in drei Versionen geliefert. Duplo 30 T, Duplo 25/2 und Duplo 20/2 T. Alle Maschinen werden sowohl auf der Parkfläche als auch auf dem Dach in vollständig verzinkter Version geliefert.

Duplo ist optimal für Anwendungen im Freien wie Gärten oder Zugangsbereiche zur Garage und ermöglicht die Verdopplung des Parkplatzes oder versteckt das Fahrzeug vollständig unter dem Boden, sodass der Wohnraum frei von Hindernissen bleibt.





## DIE HEBEBÜHNE

ist auch für Fahrzeuge mit großen Abmessungen oder jedenfalls mit einem langen Radstand geeignet. Das einfache Parken ist eine der Haupteigenschaften der Serie Duplo.

## DAS DACH DER MASCHINE

ist mit einer Zugangsöffnung für die Wartung, die Kontrolle und den Notzugang ausgestattet. Eine solche Öffnung vereinfacht die Inspektion auch während des Parkens der Maschine in geschlossenen Räumen.



## DIE MASCHINE IST MIT

zwei Torsionsstäben, einer je Säulenpaar, an den kurzen Seiten der Maschine ausgestattet. Die Torsionsstäbe sind in diesem Fall Teil des Kettensystems, die die Maschine perfekt ausrichten und ihre Neigung während der Bewegung verhindern.

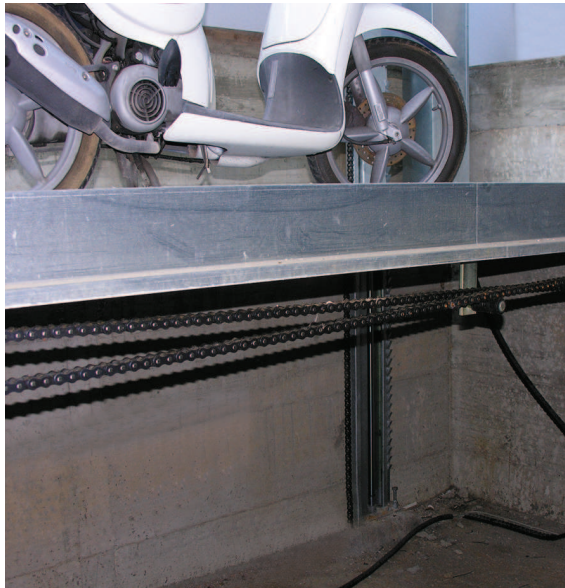

## IM DETAIL IST ZU

beachten, dass das Kettensystem für jede lange Seite der Maschine doppelt ist und das Zahnritzel der Torsionsstäbe vollständig umschließt. Da die Ketten unter Spannung gehalten werden, hat das System keine Möglichkeit zur Neigung.

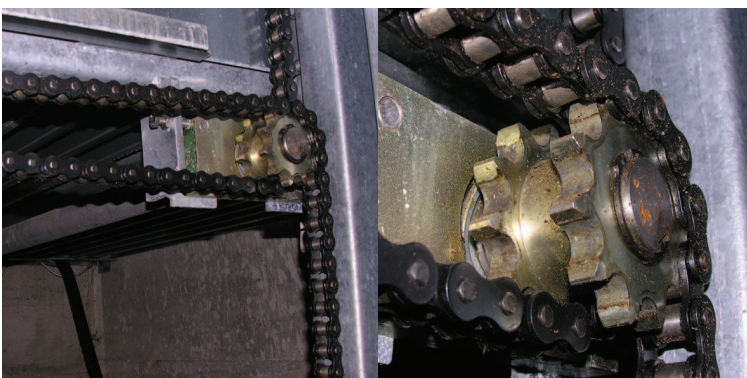

## DAS GESAMTE

Kettensystem macht den Betrieb der Maschine absolut sicher gegen alle Störungen, die durch die Destabilisierung der Maschine verursacht werden.

## DIE MASCHINE IST AUSSERDEM

mit einem elektromagnetischen Befestigungsblock an der Zahnstange ausgestattet, der die Maschine auf jeder Höhe sicherstellt. Jede Säule des Produkts ist mit diesem System ausgestattet.

Die offensichtlichste Folge ist die absolute Sicherheit des Fahrzeuges/der Fahrzeuge, das/die auf den Hebebühnen positioniert ist/sind.



# DUPLO

## DUPLO 20-2 T

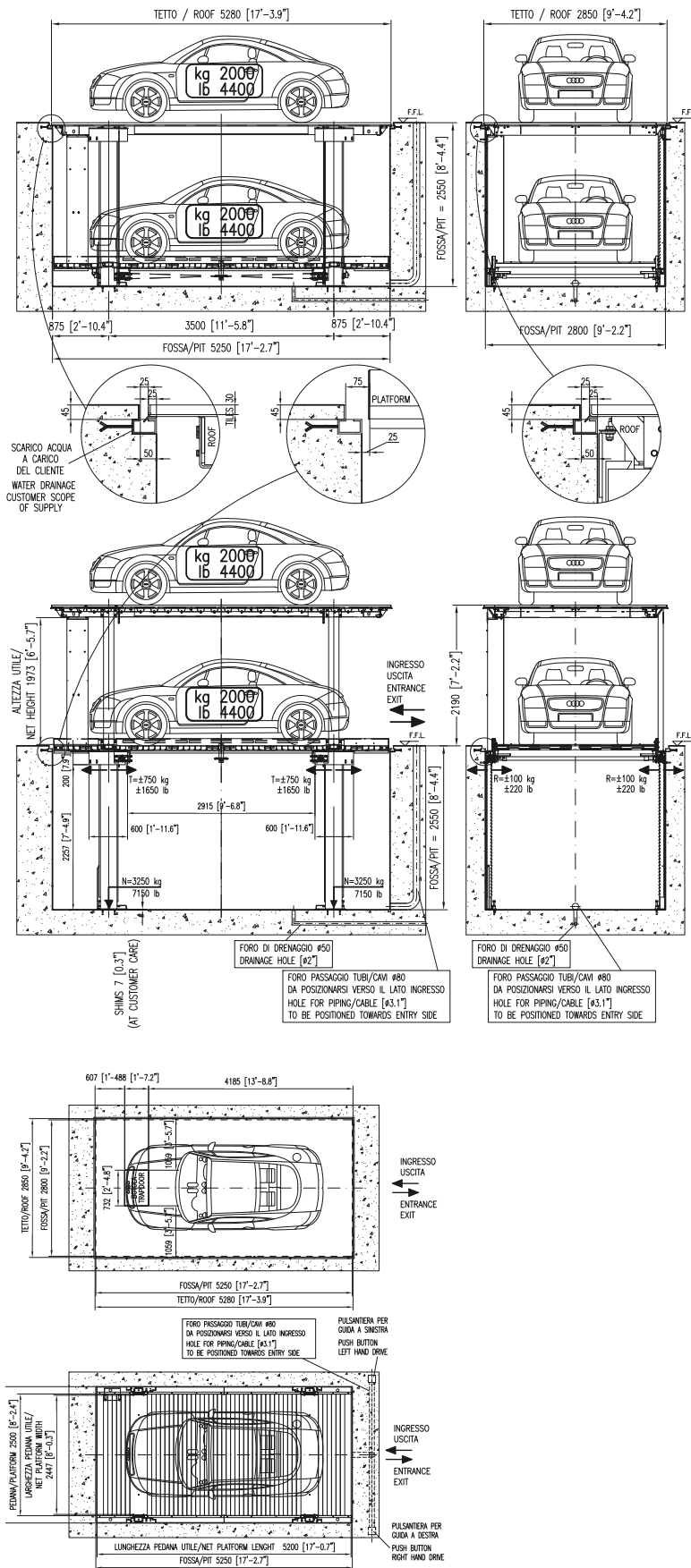

PEDANA (mm) / PLATFORM (feet)	FOSSA (mm) / PIT (feet)	LARGHEZZA PEDANA UTILE / NET PLATFORM WIDTH (mm-feet)
2200 / 7'-2.6"	2500 / 8'-2.4"	2147 / 7'-0.5"
2500 / 8'-2.4"	2800 / 9'-2.2"	2447 / 8'-0.3"
2700 / 8'-10.3"	3000 / 9'-10.1"	2647 / 8'-8.2"

DUPLO 20-2 T - PEDANA/PLATFORM 2500x5200 - CENTRL. DX

4016050340\_E



# DUPLO

## DUPLO 25-2 T

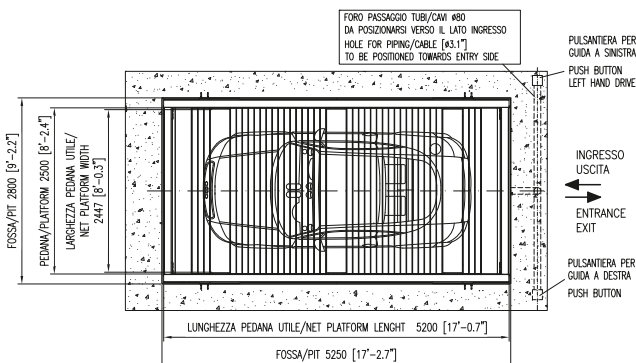
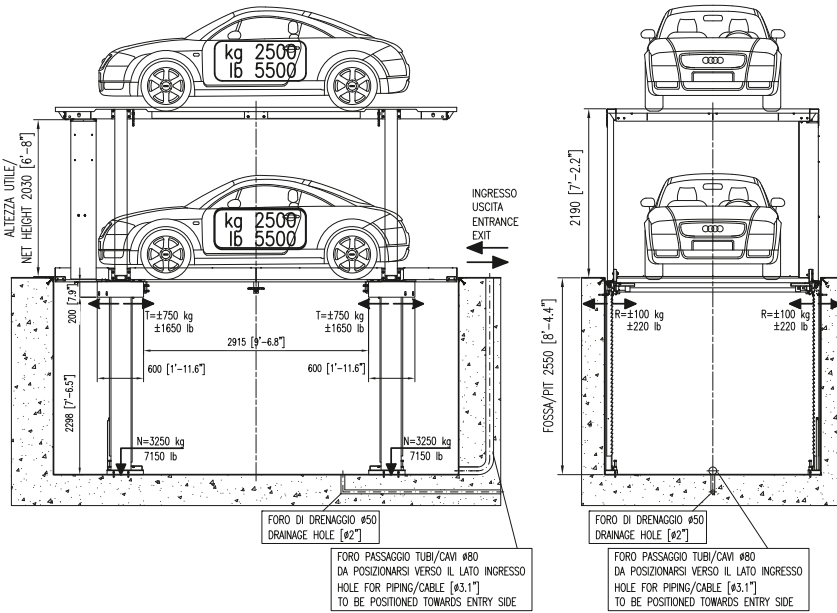
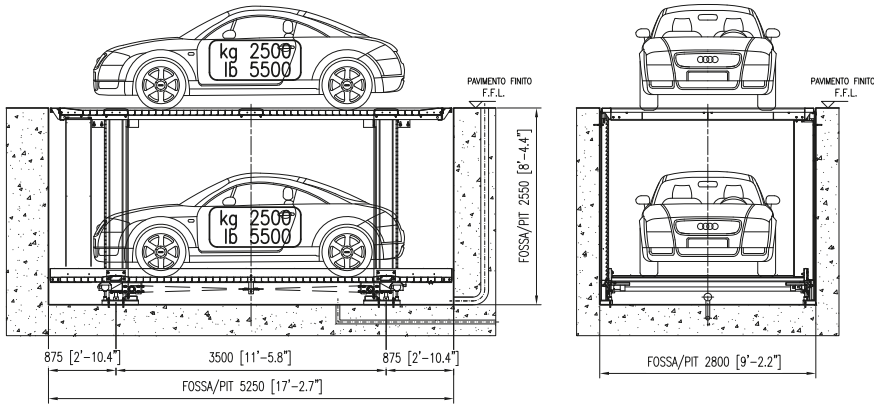

PEDANA (mm) PLATFORM (feet)	FOSSA (mm) PIT (feet)	LARGHEZZA PEDANA UTILE/ NET PLATFORM WIDTH (mm-feet)
2200 / 7'-2.6"	2500 / 8'-2.4"	2147 / 7'-0.5"
2500 / 8'-2.4"	2800 / 9'-2.2"	2447 / 8'-0.3"
2700 / 8'-10.3"	3000 / 9'-10.1"	2647 / 8'-8.2"

4016050400\_A  
 DUPLO 25/2

# DUPLO

## DUPLO 30 T

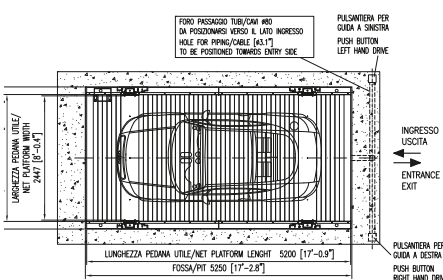
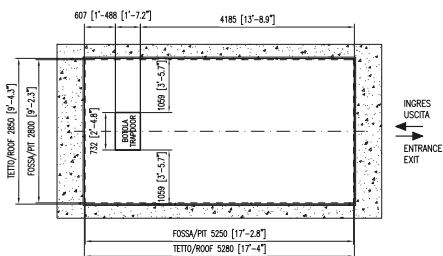
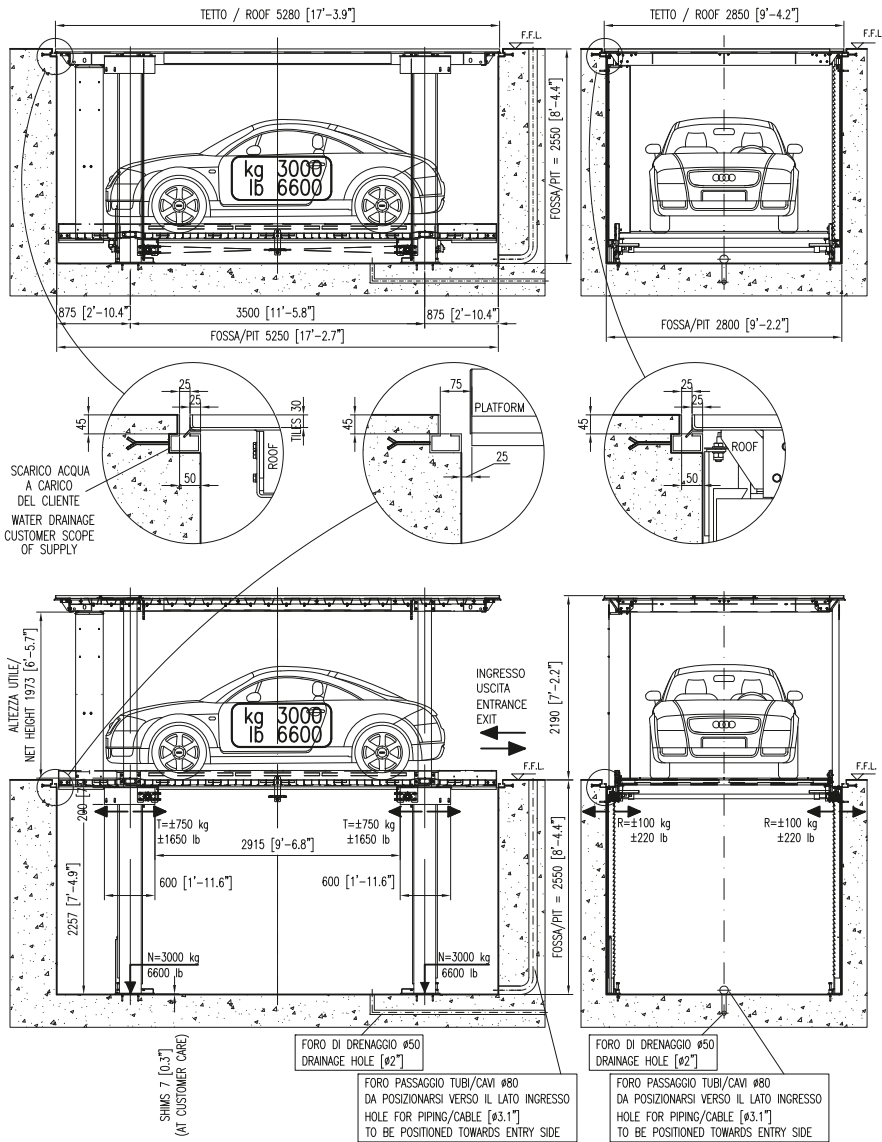

PEDANA (mm) PLATFORM (feet)	FOSSA (mm) PIT (feet)	LARGHEZZA PEDANA UTILE/ NET PLATFORM WIDTH (mm-feet)
2200 / 7'-2.6"	2500 / 8'-2.4"	2147 / 7'-0.5"
2500 / 8'-2.4"	2800 / 9'-2.2"	2447 / 8'-0.3"
2700 / 8'-10.3"	3000 / 9'-10.1"	2647 / 8'-8.2"

DUPLO 30T - PEDANA/PLATFORM 2500x5200 - CENTRL. DX

4016050130\_E

	Tragkraft	Standardhub	Max. Hub	Min. Hebebühne	Standard-Hebebühne	Max. Hebebühne	Abstand der Hebebühne	Grube	Leistung	Geschwindigkeit	Versorgung	Standardgewicht	Hinweise
DUPLO 20/2 T	2.000 + 2.000 kg.	2.190 mm	2.190 mm	2.200x5.200 mm	2.500 x 5.200 mm	2.700x5.200 mm	2.010 mm	2.500 mm	2,5 kw	0,03 m/s	400 v / 50 hz	2.850 kg.	Hebebühne + befließbares Dach mit 2 Fahrzeugen
	4.410 + 4.410 lbs	86,2 inch	86,2 inch	86.6x204.7 inch	98.4x204.7 inch	106.3x204.7 inch	79,1 inch	79,1 inch	3,4 hp	1,2 inch/s	400 v / 50 hz	6.278 lbs	Hebebühne + befließbares Dach mit 2 Fahrzeugen <sup>2</sup>
DUPLO 25/2	2.500 + 2.500 kg.	2.190 mm	2.190 mm	2.200x5.200 mm	2.500 x 5.200 mm	2.700x5.200 mm	2.100 mm	2.500 mm	2,5 kw	0,03 m/s	400 v / 50 hz	2.850 kg.	Zwei Hebebühnen mit zwei Fahrzeugen
	5.510 + 5.510 lbs	86,2 inch	86,2 inch	86.6x204.7 inch	98.4x204.7 inch	106.3x204.7 inch	82,7 inch	79,1 inch	3,4 hp	1,2 inch/s	400 v / 50 hz	6.278 lbs	Zwei Hebebühnen mit zwei Fahrzeugen
DUPLO 30 T	3.000 kg.	2.190 mm	2.190 mm	2.200x5.200 mm	2.500 x 5.200 mm	2.700x5.200 mm	2.010 mm	2.500 mm	2,5 kw	0,03 m/s	400 v / 50 hz	2.850 kg.	Befließbares Dach; max. 70kg/m <sup>2</sup>
	6.608 lbs	86,2 inch	86,2 inch	86.6x204.7 inch	98.4x204.7 inch	106.3x204.7 inch	79,1 inch	79,1 inch	3,4 hp	1,2 inch/s	400 v / 50 hz	6.278 lbs	Befließbares Dach; max. 70kg/m <sup>2</sup>

# ZUBEHÖR

■ STANDARD ARTIKEL □ OPTIONALER ARTIKEL

BESCHREIBUNG	DUPLO 20/2 T	DUPLO 25/2	DUPLO 30 T	Hinweise
Standard Farben BLAU RAL 5005 und SILBER RAL 7040	■	■	■	
Tragkraft 3000 kg auf der Plattform mit befliedbares Dach			■	Befliesbares Dach (max 70 kg/m2)
Tragkraft 2.500 Kg (jede Plattform)		■		
Tragkraft 2.000 Kg (jede Plattform)	■			Befliesbares Dach (max 70 kg/m2)
Nr. 4 teleskopische elektrohydraulische Säulen Hebebühne	■	■	■	
Nr. 4 Elektromagnetische Verriegelungen auf der Ebene	■	■	■	
Nr. 1 Standard Plattform mit Elektrostatik galvanisierte glatte Dauben	■		■	
Nr. 2 Plattformen mit Elektrostatik galvanisierte glatte Dauben		■		
Befliesbare Dach-Abdeckung	■		■	
Durchfahrbares Dach	■		■	
Komplette feuerverzinkte Struktur	■	■	■	
Mechanische Ausgleiung mit Stiften und Ketten	■	■	■	
Nr.4 Zylinder mit Sperrventil	■	■	■	
Nr 4 Sicherheits-Elektromechanische Verriegelungen	■	■	■	
1 totmann Bedientafel mit Schlüssel	■	■	■	
Nr. 1 Schaltschrank	■	■	■	
Nr. 1 Hydraulikaggregat mit Motor	■	■	■	
Nylon Verpackung	■	■	■	
Schrauben(Verankerungsdübeln)	■	■	■	
Standard-Stromversorgung 230-400 V/3Ph/50 - 460 V/3Ph/60	■	■	■	
Nicht standard Stromversorgung 220V/1Ph/50-60Hz	□	□	□	
nicht standard Stromversorgung	□	□	□	auf Anfrage
Blinklicht	□	□	□	
Summer	□	□	□	
Innenbeleuchtung LED-Gerät in der Niederspannung	□	□	□	
Nr. 2 Lichtschranken zur Kontrolle der Fahrzeugposition H = 600 mm	□	□	□	
Nr. 2 Photozelle zur Kontrolle der Fahrzeuganwesenheit auf dem Dach	□		□	
Wasserdichte Bedientafel IP 54	□	□	□	
Edelsthal Bedientafel	□	□	□	
UL-zertifiziertes System	□	□	□	
nicht standard Stromversorgung	□	□	□	
Ferbedienung jede Empfänger	□	□	□	max.Strahl 5 mt
Ferbedienung jede Sender	□	□	□	max.Strahl 5 mt
Hydraulikaggregat mit geringer Schallemission	□	□	□	auf Anfrage
Ausser standard Farbe*	□	□	□	
Handpumpe	□	□	□	