

# SPACER LINE





# SPACER 25/2





Spacer 25/2 ist ein unabhängiger Verdoppler von Parkplätzen, der ohne Behinderung oder Einschränkung und vollkommen autonom das Parken von zwei Fahrzeugen und ihre sofortige Entfernung ermöglicht.

Die Spacer 25/2 verdoppelt die Parkplätze und ermöglicht das vollkommen autonome Parken von 2 Fahrzeugen. Die beiden Fahrzeuge können unabhängig voneinander bewegt werden.



## SPACER 25/2



Die Sequenz zeigt deutlich die einfache Handhabung und die entsprechend praktische Anwendung, mit der sie das Parken der Fahrzeuge ermöglicht.



Der Duplexparker mod. Spacer 25/2 ist mit Gewindestange ausgestattet; die ist unter der ersten Plattform angeordnet, seine Funktion ist die Stabilisierung des Gewichts auf beiden Plattformen.

Durch die obengenannte Gewindestange ist es nicht mehr notwendig, das Gewicht auf beiden Plattformen auszugleichen, und die Maschine kann also zwei Autos aufheben, unabhängig von wie sie geparkt würden.

Die Gewindestange ist mit vier Zahnräder ausgestattet (zwei an jedem Ende), die sehr Spezifische Funktionen aufweisen. Die Gewindestange gleitet mittels das äußere Ritzel auf der Zahnstange, während das innerste Ritzel ist Teil von der Sicherheitsverriegelungsmechanismus, mit

dem die Maschine ausgestattet ist. Ein elektrischen Stahlblock lehnt sich auf dem inneren Ritzel; im Falle eines plötzlichen Loslassen des Bewegungsknopfes, das blockiert mechanisch und in völliger Sicherheit die Plattform.

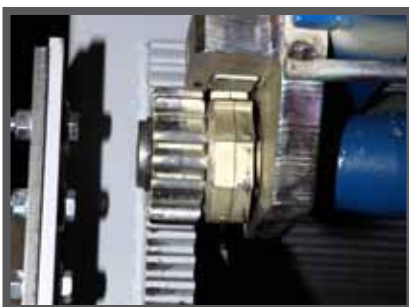



Die gesamte Verdrahtung der Maschine ist durch eine Kette aus PVC geschützt; diese schützt die Kabel während der Bewegung der Maschine von einer möglichen Zerkleinerung. Das versichert ein völliges Sicherheits- und Schutzniveau von der Verdrahtung.

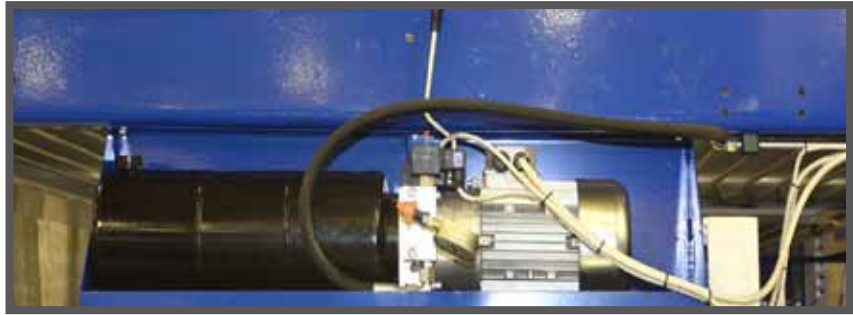

Die ganze hydraulische Anlage, bestehend aus Elektromotor, Öltank und Hanpumpe (standard) ist bereits an der Maschine installiert. Mit dieser Einbau ist kein Maschinenraum notwendig. Mit einer erheblichen

Einsparung von Zeit und zusätzlichen Kosten.

Das praktisch erleichtert das Zugang und die Wartung der Geräte, die das Herz der Maschine bilden.



Schließlich, die Plattform vom Spacer 25/2 wurde als sehr ergonomisch entwickelt, für den einfachen Zugriff von jedem Benutzer (ausgelegt für Behinderte).

Die Dauben, die die Plattform bilden, sind verzinkt und so gebogen auf einem Weg keinen Tropfen von Stoff, der die auf dem unteren Plattform geparkten PKW verschmutzen oder beschädigen kann.

# SPACER 25/2

## SEZIONE / SECTION

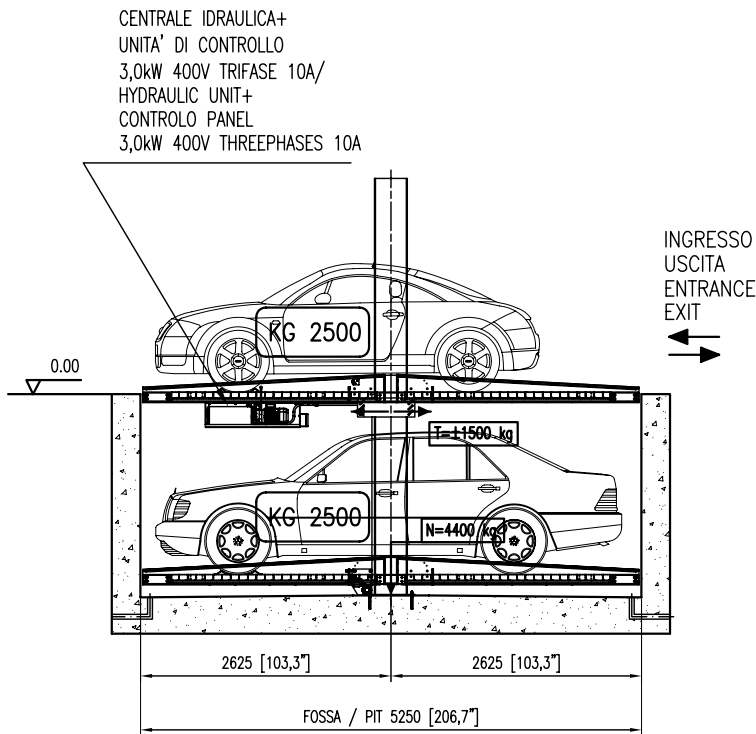

## VISTA IN PIANTA / PLANT VIEW

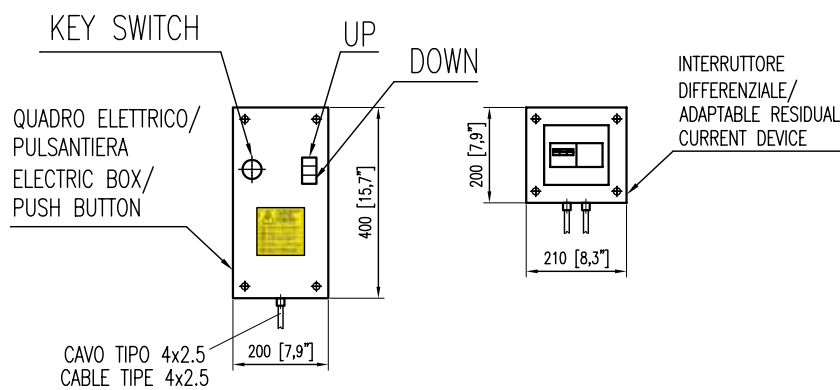
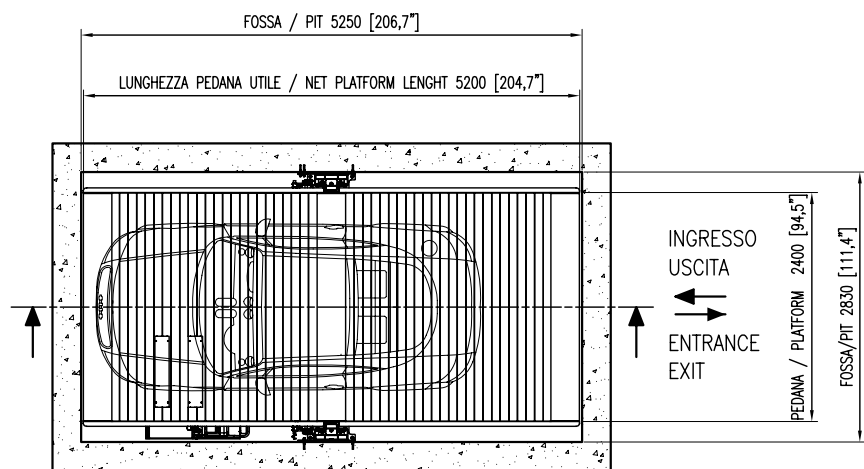

	Tragkraft	Standardhub	Max. Hub	Min. Hebebühne	Standard-Hebebühne	Max. Hebebühne	Abstand der Hebebühne	Grube	Leistung	Geschwindigkeit	Versorgung	Standardgewicht	Hinweise
SPACER 25/2	2x2500 kg.	1910 mm	1930 mm	2300x4800 mm	2400 x 5200 mm	2600x5200 mm	1810 mm	2110 mm	3 kw	0,03 m/s	400 v / 50 hz	2350 kg.	
	2x5512 lbs	75,2 inch	76 inch	90x188,9 inch	94,5x204,7 inch	102,4x204,7 inch	71,3 inch	83,1 inch	4 hp	1,2 inch/s	400 v / 50 hz	5176 lbs	

## ZUBEHÖR

■ STANDARD   □ OPTIONAL

BESCHREIBUNG	MOVE 20/2	HINWEISE
Standardfarben : BLAU und SILBER	■	
Nr. 2 Säulen mit Hubwagen	■	
Nr. 2 Ladeflächen aus verzinktem Blech	■	
Nr. 1 Torsionsstab	■	
Nr. 1 Bedienung mit „Totmannsteuerung“	■	
Sicherheitsmodul für Sensoren und Elektroschloss	■	
Nr. 1 Hydraulikaggregat	■	
Verfügbare Spannung : 400-460V/3Ph/50-60Hz	■	
Standardhöhe zwischen den Ladeflächen	■	
Nr. 4 Radfeststellvorrichtungen L= 745 mm	■	
Mechanische Blockiervorrichtung an der Etage	■	
Elektromechanische Sicherheitsvorrichtungen	■	
Nylonverpackung	■	
Zusätzliche Bedienung	□	
Zusätzlicher elektromagnetischer Sensor	□	
Blinklicht	□	
Alarm	□	
Ampel mit 2 Farben (Rot/Grün)	□	
Soft Starter	□	
Handpumpensatz	□	
Pufferbatterie im Falle eines Stromausfalls	□	
Verzinkte Abdeckung für im Freien verwendbares Steuergerät	□	
Aufpreis für wasserdichte, im Freien verwendbare Bedienung IP 65	□	
Photozellen für Höhenkontrolle des Fahrzeuges (Nr. 1)	□	
Keine Standardfarbe	□	
Festes Handgeländer H = 1.200 mm (je Meter)	□	
Feuerverzinkung MOVE 20/2	□	Säulen, Führungen, Zugstangen, Fahrbahnprofile, Querträger



# DOUBLESPACER 25/2





Die Move 20 + 20/2 verdoppelt die Parkplätze. Gleichzeitig können beide Parkdecke unabhängig voneinander befahren und benützt werden. Die starke, verwindungs-

steife Konstruktion ermöglicht das asymmetrische Parken von nur einem Fahrzeug je Parkdeck.



## DOUBLESPACER 25/2



Betriebsphase eins



Betriebsphase zwei



Betriebsphase drei



Betriebsphase vier



Wie beschrieben ermöglicht die robuste Konstruktion asymmetrische Gewichtsverteilung, ein Ausbalancieren der Beladungsgewichte ist nicht nötig.

Unterhalb des unteren Parkdecks ist wiederum ein Querträger als Stabilisierung eingebaut.

Die verzinkte Ausführung der Hebebühne erhöht die Qualität und Lebensdauer.

Die Oberfläche der Hebebühnen ist perfekt glatt und so wasserdicht, dass keine Flüssigkeit heruntertropfen kann.



Im unteren Teil der darunter befindlichen Hebebühne wiederholt sich die Struktur, um der gesamten Maschine Robustheit zu verleihen.

Der seitlich an der Säule eingebaute Hubzylinder stützt die robuste Konstruktion ohne, dass die Säule von Haltebohrungen geschwächt wurde.



Die Säule wird an der Wand durch L-förmige, vorher durchlochte Eisenbügel befestigt, die vollständige Stabilität und Sicherheit gewährleisten.



Der Hubwagen mit dem angeschraubten Parkdeck gleitet in den Säulen.

## DOUBLESPACER 25/2

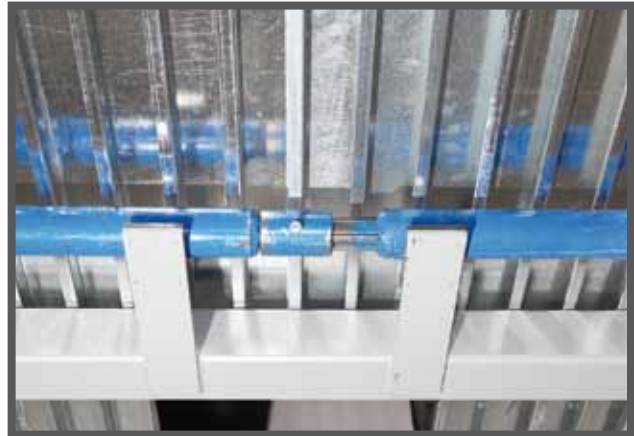

Detail der Zwischenverbindung des Torsionsstabes.

Die untere Hebebühne ist mit einer Zugangsöffnung auf den darunter befindlichen Raum für eventuelle Kontrollen und Wartungsarbeiten ausgestattet.

Der Zugang ist in der Mitte der Plattform positioniert, so dass der Zugang auch möglich ist, wenn die Fahrzeuge auf der Hebebühne geparkt sind.

Der 2-teilige Torsionsstab wird durch einen Flansch in der Mitte verschraubt.

Der Torsionsstab übernimmt den Gewichtsausgleich auf den Parkdecks. Er verteilt das Gewicht auf die gesamten Parkdecks. Somit arbeiten beide Hydraulikzylinder symmetrisch.



Zugangsöffnung zur unteren Hebebühne bei geöffneter Position.





Die Maschine ist mit einem mechanischen Blockierungssystem auf jeder Etage ausgestattet, das die Hebebühne auf der vorbestimmten Etage durch den Austritt eines Kolbens, der hydraulisch von der Säule angetrieben wird, sicherstellt.

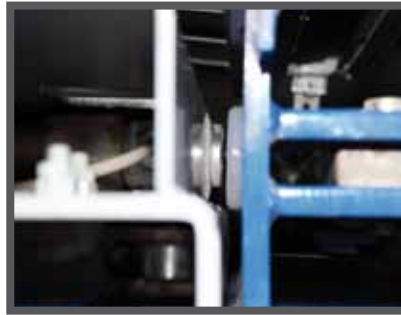

Der Kolben tritt aus der Säule heraus und in eine entsprechende Öffnung hinein, die auf der Gleitschulter angebracht ist.

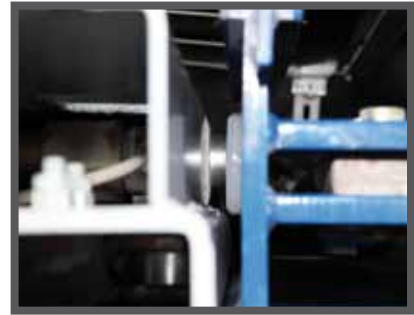

Wenn der Kolben in die entsprechende Öffnung eintritt, beginnt die Schulter, die vorher diesen Kolben um einige Zentimeter überholt hat, um den Eintritt des Kolbens zu unterstützen, erneut herunterzufahren und stützt sich auf diesem ab.

Jetzt kann sich das Hydrauliksystem ausruhen, denn die Hebebühne wird mechanisch auf der Etage blockiert.



Die Betriebseinheit der Maschine ist sehr kompakt und benötigt wenig Platz. Trotzdem ist sie für eventuelle Kontrollen und Wartungsarbeiten einfach zugänglich.



Die Bedienung ist mit Auf-, Abfahrtasten, Not-Aus-Schalter und Aktivierungsschlüssel der Maschine ausgestattet. Außerdem wird die Anzeigetafel der Pflichtmanöver für die Betriebsverwaltung mitgeliefert.

# DOUBLESPACER 25/2

SEZIONE / SECTION

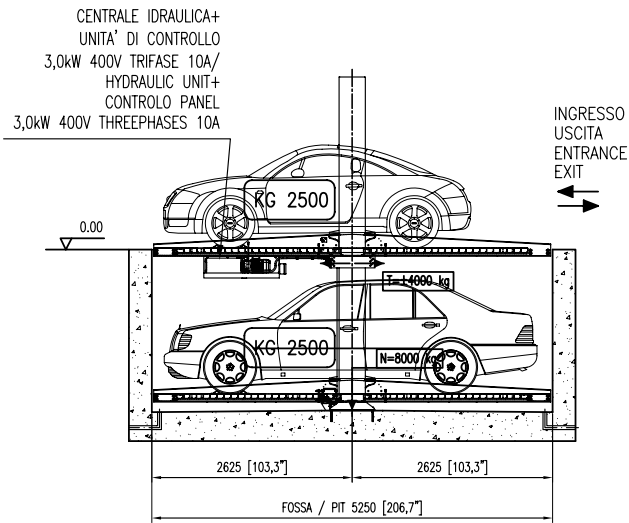

SEZIONE / SECTION

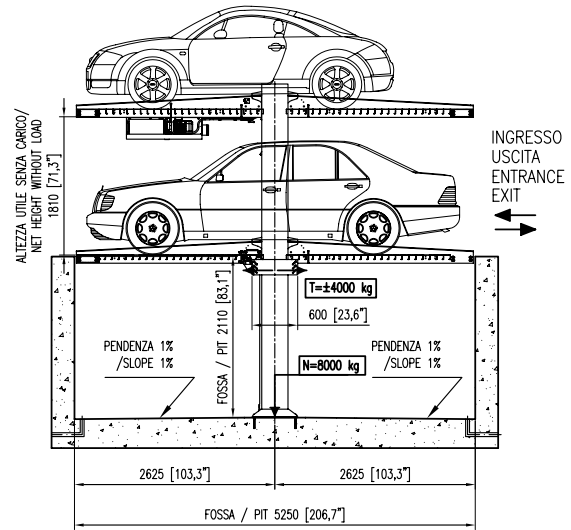

VISTA IN PIANTA / PLANT VIEW

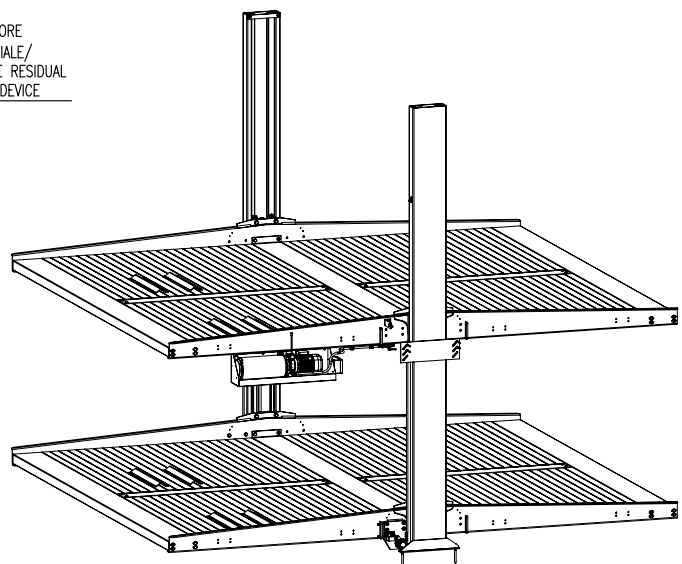
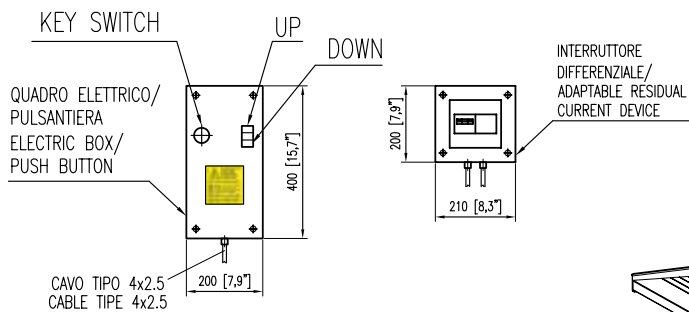
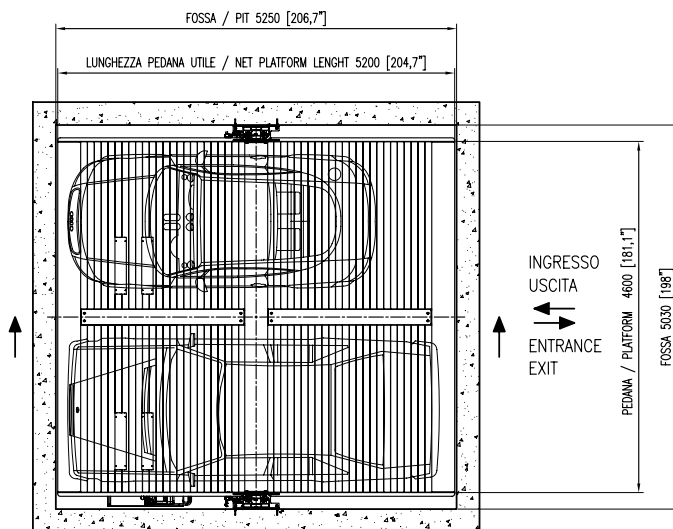

	Tragkraft	Standardhub	Max. Hub	Min. Hebebühne	Standard-Hebebühne	Max. Hebebühne	Abstand der Hebebühne	Grube	Leistung	Geschwindigkeit	Versorgung	Standardgewicht	Hinweise
DOUBLE SPACER 25/2	2x2500 + 2x2500 kg.	1910 mm	1930 mm	4600x4800 mm	4600 x 5200 mm	5200x5200 mm	1810 mm	2110 mm	3 kw	0,03 m/s	400 v / 50 hz	3900 kg.	
	2x5512 + 2x5512 lbs	75,2 inch	76 inch	181,1x188,9 inch	181,1x204,7 inch	204,7x204,7 inch	71,3 inch	83,1 inch	4,1 hp	1,2 inch/s	400 v / 50 hz	8590 lbs	

## ZUBEHÖR

■ STANDARD □ OPTIONAL

BESCHREIBUNG	MOVE 20 + 20/2	HINWEISE
Standardfarben : BLAU und SILBER	■	
Nr. 2 Säulen mit Hubschlitten	■	
Nr. 2 Ladeflächen aus verzinktem Blech	■	
Nr. 1 Torsionsstab	■	
Nr. 1 Bedienung mit „Totmannsteuerung“	■	
Sicherheitsmodul für Sensoren und Elektroschloss	■	
Nr. 1 Hydraulikaggregat	■	
Verfügbare Spannung : 400-460V/3Ph/50-60Hz	■	
Standardhöhe zwischen den Ladeflächen H=1.800 mm.	■	
Nr. 4 Feststellvorrichtungen L=745 mm	■	
Mechanische Blockiervorrichtung an der Etage	■	
Elektromechanische Sicherheitsvorrichtungen	■	
Nylonverpackung	■	
Zusätzliche Bedienung	□	
Zusätzlicher elektromagnetischer Sensor	□	
Blinklicht	□	
Alarm	□	
Ampel mit 2 Farben (Rot/Grün)	□	
Soft Starter	□	
Handpumpensatz	□	
Pufferbatterie im Falle eines Stromausfalls	□	
Verzinkte Abdeckung für im Freien verwendbares Steuergerät	□	
Aufpreis für wasserdichte, im Freien verwendbare Bedienung IP 65	□	
Photozellen für Höhenkontrolle des Fahrzeuges (Nr. 1)	□	
Keine Standardfarbe	□	
Festes Handgeländer H = 1.200 mm (je Meter)	□	
Feuerverzinkung MOVE 20/2	□	Säulen, Führungen, Zugstangen, Fahrbahnprofile, Querträger